

Ref.	Tm.	carrera / stroke	A	B	ØC	D	E	ØF	ØG	ØH	⚖
00806	6	62	340	310	23	120	115	22	45	54	3,1
00808	8	82	360	310	23	155	115	22	50	30	3,8

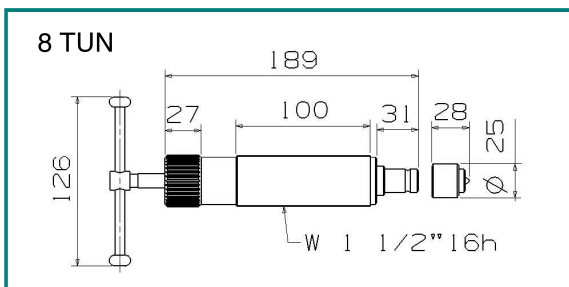

Vřeteno 8 Tun.: Rukojeť má správnou délku, aby zvládla 8 tun s mírným úsilím. Nikdy nepoužívejte trubky ani páky k použití větší síly, protože by došlo k ohnutí rukojeti a poškození válce .

Ref.	Tm.	⚖
15000E	8	1,5
150120	12	1,5
101683	16	3,4

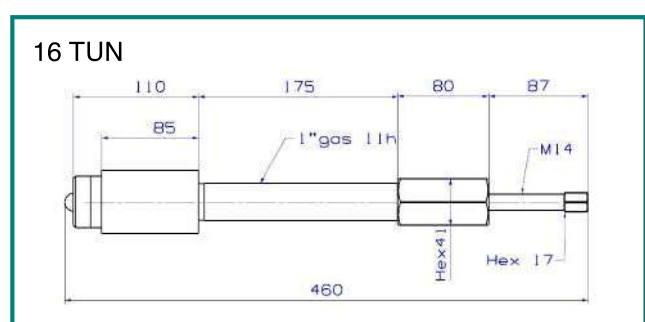
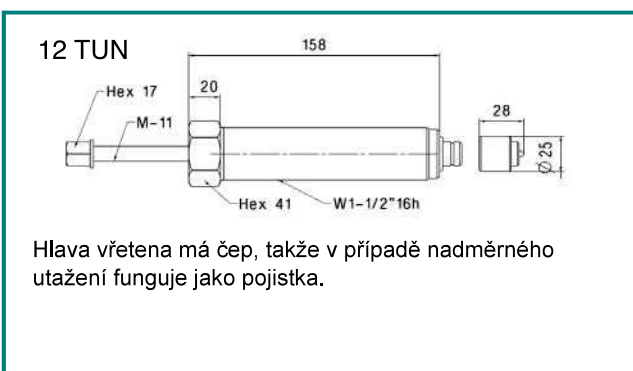

12 a 16 Ton. Vřeteno: Maximální přípustný točivý moment v 17 mm šestihranu: 60Nm. S tímto párem se získá 12 nebo 16 tun. Je-li tento krouticí moment překročen, dojde ke zhroucení kloubů vřetena a úniku maziva. Jako preventivní opatření, pokud šroub utáhnete 17 mm klíčem, nikdy tento moment nepřekročíte. **NEPOUŽÍVEJTE** velké nastavitelné klíče, 1/2 "rohátkové páky nebo páky, abyste vyvinuli větší sílu. Nikdy nepoužívejte rázový utahovák.